

Slide Hinge / スライド ヒンジ

35φ ワンタッチ 丁番

記号説明

H: 座金

C: カット量

X: カブセ代

T: 扉厚

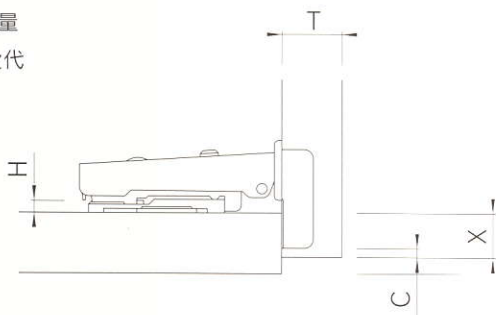

品名: 35φ ワンタッチ丁番 19mm

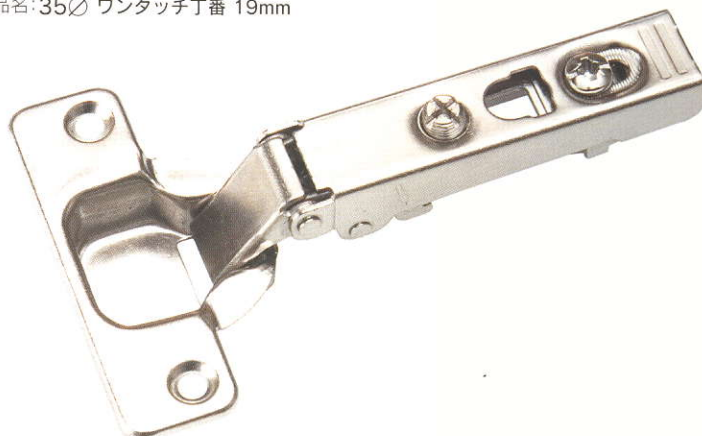

カップ加工寸法

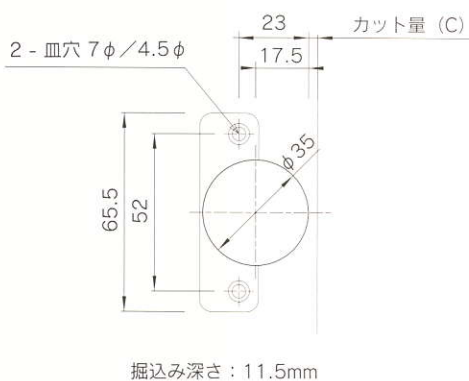

品名: 35φ ワンタッチ丁番 14mm



35φ ワンタッチ 丁番用 座金

品名: 35φ ワンタッチ丁番用 座金

品番: CH-004-Z-00-NI

品番: CH-004-Z-02-NI

品番: CH-004-Z-04-NI

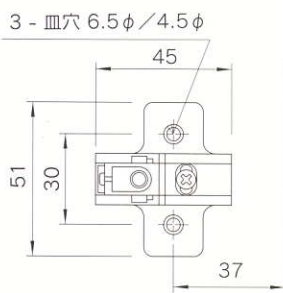
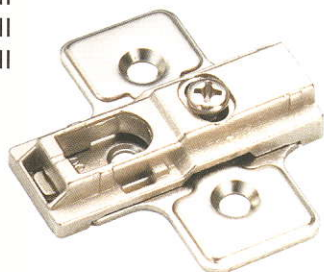

材質: 鋼材
仕上げ: ニッケルメッキ
取付穴: 穴ピッチ 30mm
H: CH-004-Z-00-NI 0mm 厚
CH-004-Z-02-NI 2mm 厚
CH-004-Z-04-NI 4mm 厚

26φ ミニ 丁番

品名: 26φ ミニ 丁番 14mm

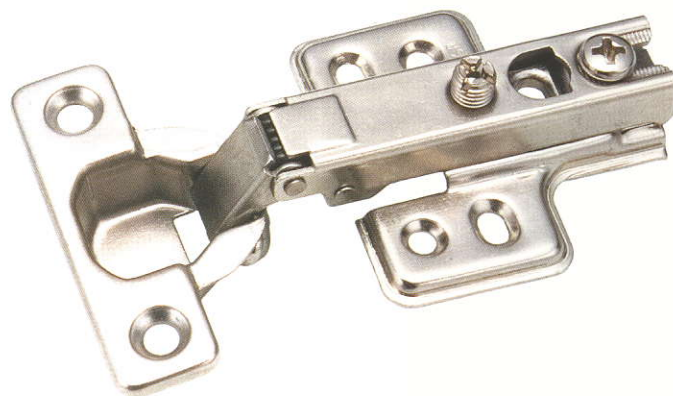

スライド ヒンジ / Slide Hinge

品番:CH-004-9372-NI (キャッチ付)

品番:CH-004-9372A-NI (キャッチ無)

開き角度: 110°

カップ径: \varnothing 35mm

掘込深さ: 11.3mm

推奨扉厚: 15mm~25mm

材質: 本体 = 鋼材

リンク = 鋼材(熱処理加工)

仕上げ: ニッケルメッキ

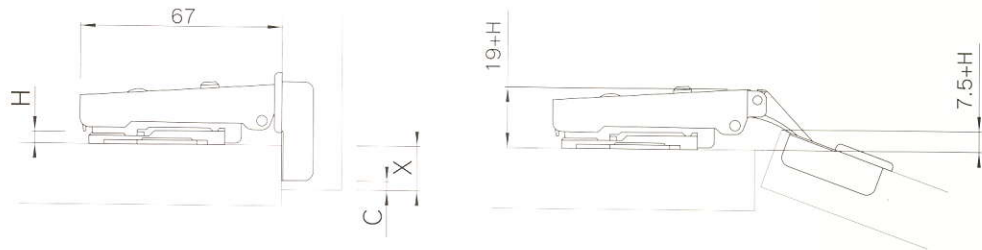

カット量(C)とカブセ代(X)の関係

カット量(C)	3	4	5
座金(H) 0mm 厚	16	17	18
座金(H) 2mm 厚	14	15	16
座金(H) 4mm 厚	12	13	14

品番:CH-004-9382-NI (キャッチ付)

品番:CH-004-9382A-NI (キャッチ無)

開き角度: 110°

カップ径: \varnothing 35mm

掘込深さ: 11.3mm

推奨扉厚: 15mm~25mm

材質: 本体 = 鋼材

リンク = 鋼材(熱処理加工)

仕上げ: ニッケルメッキ

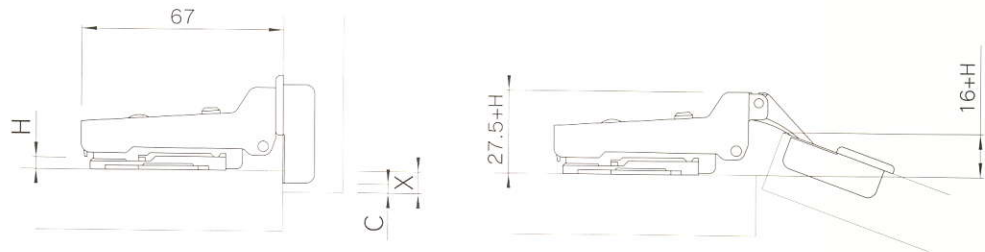

カット量(C)とカブセ代(X)の関係

カット量(C)	3	4	5
座金(H) 0mm 厚	8	9	10
座金(H) 2mm 厚	6	7	8
座金(H) 4mm 厚	4	5	6

記号説明

C: カット量

X: カブセ代

T: 扉厚

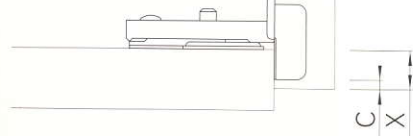

品番:CH-005-NI (キャッチ付)

開き角度: 95°

カップ径: \varnothing 26mm

掘込深さ: 10.5mm

推奨扉厚: 15mm~25mm

材質: 本体 = 鋼材

リンク = 鋼材(熱処理加工)

仕上げ: ニッケルメッキ

カット量(C)とカブセ代(X)の関係

座金(H) 0mm 厚			
カット量(C)	3	4	5
カブセ代(X)	14	15	16

カップ加工寸法

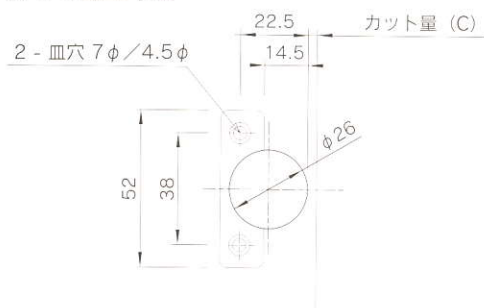

掘込み深さ: 10.5mm

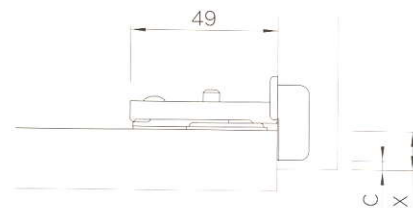

座金

