

# Slide Hinge / スライド ヒンジ

## 35φ ソフトクローズヒンジ

### 記号説明

- H: 座金
- C: カット量
- X: カブセ代
- T: 扉厚

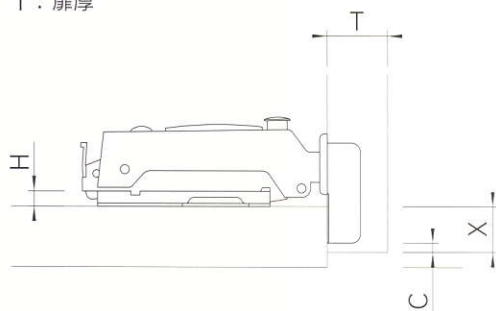

### カップ加工寸法

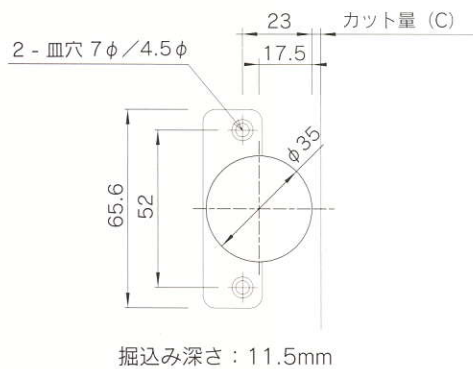

### 座金

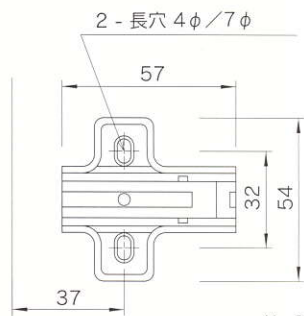

材質: 鋼材  
 仕上げ: ニッケルメッキ  
 取付穴: 穴ピッチ 32mm  
 H: 5mm 厚 / 12mm 厚

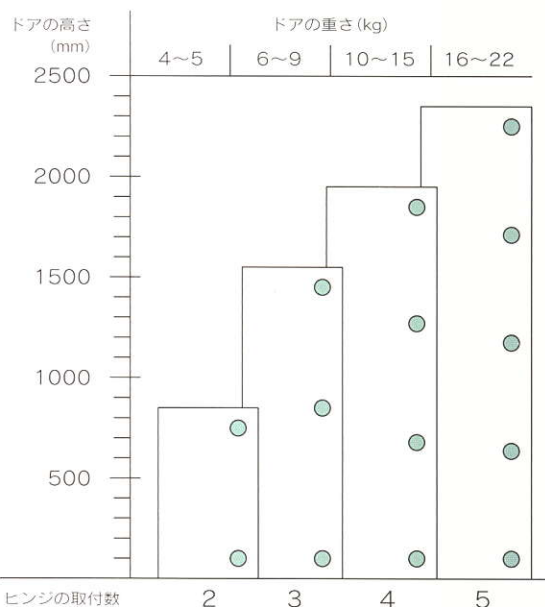

# スライド ヒンジ / Slide Hinge

品番: CH-001-NI (ダンバー付)  
 品番: CH-001A-NI (ダンバー無)  
 品名: 35 $\phi$  ソフトクローズヒンジ (座金 5mm)

開き角度: 95°  
 カップ径:  $\phi$  35mm  
 掘込深さ: 11.5mm  
 推奨扉厚: 15mm~25mm  
 材質: 本体 = 鋼材  
       リンク = 鋼材(熱処理加工)  
 仕上げ: ニッケルメッキ



カット量(C)とカブセ代(X)の関係

座金(H) 5mm 厚			
カット量(C)	3	4	5
カブセ代(X)	15	16	17

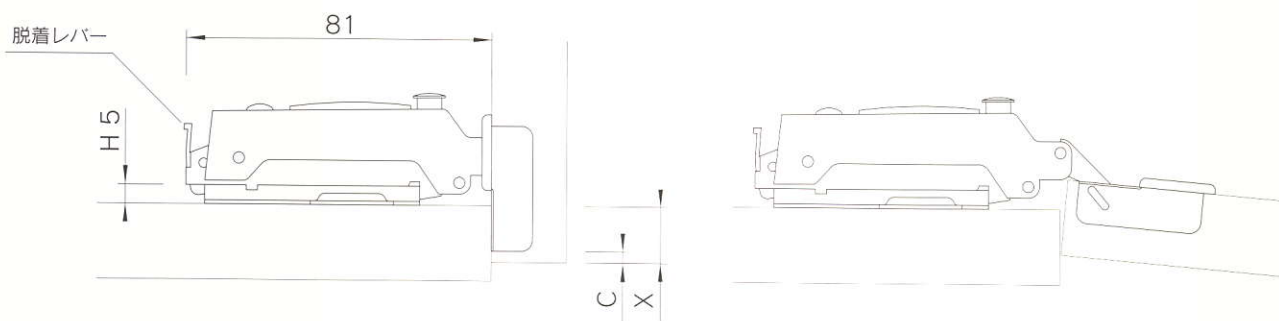

品番: CH-002-NI (ダンバー付)  
 品番: CH-002A-NI (ダンバー無)  
 品名: 35 $\phi$  ソフトクローズヒンジ (座金 12mm)

開き角度: 95°  
 カップ径:  $\phi$  35mm  
 掘込深さ: 11.5mm  
 推奨扉厚: 15mm~25mm  
 材質: 本体 = 鋼材  
       リンク = 鋼材(熱処理加工)  
 仕上げ: ニッケルメッキ

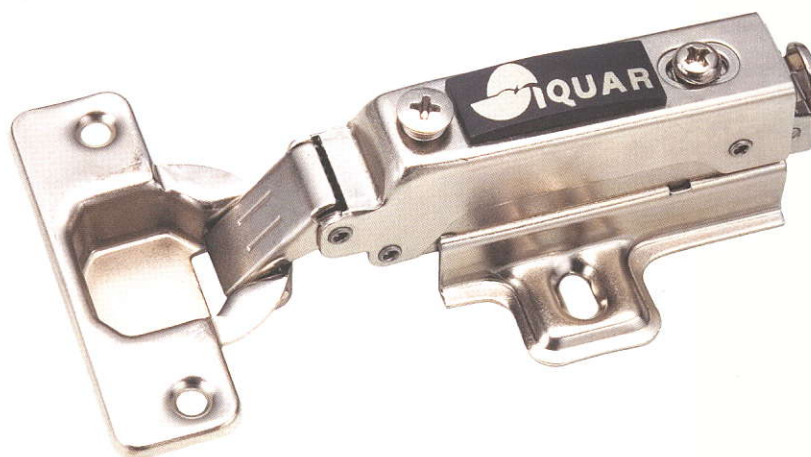

カット量(C)とカブセ代(X)の関係

座金(H) 12mm 厚			
カット量(C)	3	4	5
カブセ代(X)	8	9	10

